

*“Construyendo narrativas con
nuestros/as hijos/as sobre su
condición adoptiva”*

Tenemos un problema serio de narrativas en el ámbito de la adopción



Tenemos que ponernos manos a la obra para que las familias adoptivas y los/as adoptados/as puedan disponer de herramientas concretas, tangibles y adecuadas para el abordaje de la condición adoptiva, que sean sensibles a las necesidades de las personas adoptadas

Narrativas dominantes y frecuentes en los relatos de los niños y niñas que adoptamos

- *Me abandonaron porque no me querían, eran malas personas y yo soy su fruto, tampoco puedo salir muy bien parado (De tal palo tal astilla). Papá y mamá no son mis padres verdaderos. Soy igual que mis primeros padres.*
- *Seguro que había algo malo en mí para que no me quisieran cuidar y tener: ¿seré feo, o será por ser malo, desobediente, vago y decir mentiras?. Soy responsable y puede volver a pasar*
- *Mis recuerdos a veces me atormentan, pienso mucho en cómo estará mi madre y mis hermanos, que se quedaron allí. ¿Vivirá bien o mal, habrá muerto alguien, me querrán, piensan aún en mí?. Yo aquí estoy bien, tengo de todo pero mis hermanos no han tenido mi suerte, Me preocupan, no sé si volveré a verles. Me voy olvidando de las caras y de las personas. Hay veces que pienso tanto en ellos que me pongo triste y lloro. Suele ser por la noche. Estos pensamientos aparecen por la noche o cuando me riñen*
- *Mejor que de estas cosas no se enteren papá o mamá, se podrían molestar y no me gusta decepcionarles. Me asusto mucho cuando me regañan, no entiendo muy bien por qué lo hacen. Yo ya se buscarme la vida y además quieren que haga demasiadas cosas que no me gustan, ni entiendo ni quiero. Yo quiero más tiempo para jugar. Mis padres están hartos de mí. El día menos pensado me devolverán*
- *Me cuesta controlarme y la rabia me puede. Siempre me meto en peleas y no se cómo pasa, pero en el cole siempre me castigan a mí solo. Cuando los compañeros me vacilan me enfado mucho y pierdo el control. Necesito que me ayuden todo el rato, me cuesta hacer las cosas solo. Soy tonto, todo me sale mal...*
- *Tengo miedo de repetir curso, no me va muy bien, lo que estudio se me olvida rápidamente. Estudiar es una mierda y estoy harto de hacer siempre lo mismo. Creo que soy más tonto que los demás. Si no paso de curso me moriré de vergüenza y los demás me van a vacilar.*
- *Pero si fracaso me pueden devolver, yo no quiero irme, quiero a papá y a mamá y creo que me quieren aunque no estoy seguro, por que a nada que hago están de mal humor. Antes de que me echen me voy yo, a mí nadie me abandonará más.*
- *A papá y a mamá tal vez les habría ido mejor o estarían más contentos si hubieran adoptado a otro niño. Yo no pedí que me adoptaran, no tengo la culpa de no gustarles*
- *.../...*

- *Me abandonaron porque mis biopadres no eran competentes y lesionaban mis derechos. De eso no tengo ninguna culpa. Lo que les pasó a ellos a mi no me va a pasar*
- *Nada hay en mi, ni yo puedo hacer nada para que esto haya sido así . Mis dificultades y problemas son la consecuencia de la heridas que me ocasionaron y me va a costar ponerme al nivel de los demás, yo empecé todo más tarde que los demás. En algunas cosas les alcanzo, en otras no.*
- *Mis recuerdos a veces me atormentan, pienso mucho en como estará mi madre, si vivirá o se habrá muerto, o si piensa aún en mí. Y si me quería . Cuando estos pensamientos son muy fuertes y los sentimientos que provocan me conmueven lo puedo compartir con mis padres. Ellos lo entienden y saben como calmarme. Ellos me ayudan a recordar y a resolver mis preguntas, me ayudarán a buscar o a contactar. No se enfadan ni les molesta que piense en mis orígenes.*
- *Aunque me va peor que a otros en el cole no me achuchan mucho y me dicen que vaya tranquila que ya llegaré cuando me toque. Papa y mamá me ayudan a controlar mi rabia y me protegen de las provocaciones de otros. Creo que cada vez me controlo más. En el cole mi profesora me ayuda siempre y no deja que los otros niños se metan conmigo. Aunque repita curso no soy tonta. Yo no he parado de mejorar y lo mío tiene mucho mérito, porque tengo que esforzarme más que los otros.*
- *Me adoptaron porque era mi derecho y las autoridades estaban obligadas a buscarme una nueva familia donde fuera. Es un derecho de todos los niños y niñas. Pero el abandono es doloroso.*
- *A mi no me pueden devolver, porque la adopción es para siempre y mis padres están obligados a cuidar de mi hasta que sea mayor y pueda vivir por mi cuenta. Yo también tengo obligaciones que respetar, tengo que obedecer, estudiar y colaborar en casa.*
- *Aunque me abandonaron de pequeña, voy a superar el daño que la vida me hizo y el que tenga diferencias no va a hacer que me considere diferente o que no pertenezco a mi familia, mi entorno o mi comunidad adoptiva*
- *Papa y mamá desde siempre se han dado cuenta de lo que me duele que otros se metan con mis diferencias de piel o rasgos. Tener ciertas diferencias puede ser muy doloroso y me cuesta aceptarlo. Pero voy a aprender con su ayuda a que me duela menos y a defenderme de los ataques y agresiones de los racistas y de los graciosillos.*
- *.../...*

- **¿Cómo son las narrativas en adopción desde vuestra posición y la de vuestros hijos e hijas?**
- **¿Qué características fundamentales presentan?**
- **¿Cómo son sus contenidos? ¿suficientes, insuficientes, coherentes, inquietantes...?**
- **¿Cómo son las formas de abordar los acontecimientos vitales ligados a lo anterior a la adopción y a los conflictos y dificultades posteriores?**
- **¿Cómo es el clima, el ambiente emocional, qué emociones son las que predominan?**

Constatamos una ignorancia narrativa de alto riesgo en la adopción

- Ignorancia por parte de técnicos, profesionales y adoptantes
- Muchas dificultades parentales para abordar contenidos fundamentales de la biografía del hijo/a adoptivo/a: existencia y motivos del abandono, suerte de la familia biológica, como hacer la búsqueda de orígenes, actuación institucional...
- Afirman no saber como abordar sucesos vitales de su hijo
- Se dedica mucho tiempo a ocultar la verdad y a maquillarla. ¿Qué pasaría si dedicáramos el tiempo a ver los modos de contar bien las cosas y a crear?
- Relatos o momentos y espacios narrativos cargados de tensión, que no invitan a ser oídos y generan más dolor y confusión que alivio.
- Clima emocional evitativo y de negación. Se ponen tiritas antes de limpiar bien la herida en un clima de angustia, inseguridad. Se desmotiva el hablar de ello
- Atribuciones erráticas de quien tiene la culpa o la responsabilidad de los hechos (cruces de acusaciones: el niño/a, la familia, las autoridades)
- Desconfianza de los niños y niñas que adoptamos hacia este tipo de narrativas, las viven como oficiosas pero sin creérselas, o con dudas razonables conforme crecen
- Narrativas dominantes sobre adopción en el niño y la familia insanas y tóxicas

Modelos narrativos erráticos con creencias tóxicas (Cultura del incógnito)

- **Parten de modelos narrativos erráticos:**
 - Excesivamente edulcorados y negadores de la realidad
 - Adultistas, incongruentes, inconsistentes,
 - Insensibles a las necesidades y realidad del niño
 - No responsivos en tiempo, calidad y cantidad
- **Hay sobrecarga de creencias tóxicas:**
 - Solo hay una madre legítima
 - Elegibilidad del niño
 - Capacidad para devolverlo
 - Posibilidad de abordaje sin dolor
 - Proceso de adopción falso con atribuciones incorrectas: *nosotros decidimos adoptarte, no sabemos explicarle por qué dejamos a su hermano mayor en Rusia...*
 - Es peligroso y dañino hablar de abandono
 - Hablar de abandono es hacer daño por hacer
 - Los niños adoptados crecen y se desarrollan igual que los demás que no han vivido abandono, se les evalúa igual, se les trata igual
- **Deslegitimación del mundo emocional del niño adoptado: duelos y sentimientos legítimos e incluso sanos como la rabia, la tristeza, la añoranza... Se acallan aspectos importantes**

- **Relatos llenos de vacíos y silencios. Hay aspectos del proceso adoptivo que ni se mencionan y tienen un alto valor de alivio**
 - **Hecho del abandono, proceso protector de las autoridades por los derechos conculcados. Adoptabilidad**
 - **Oferta de adopción por parte de los adoptantes y proceso de evaluación de la idoneidad (criterios de idoneidad)**
 - **Asignación del menor por parte de las autoridades de protección (papeleos, contactos, tiempos),**
 - **Acoplamiento y toma de contacto**
 - **Constitución judicial de la adopción y compromisos parento-filiales (derechos/deberes)**

Los niños y niñas que adoptamos llevan la delantera a los adultos

- Los niños y niñas que adoptamos saben y conocen la existencia del abandono desde los 6 ó 7 años
- Los adultos les ponen pocas pistas sobre su abandono y lo están descubriendo solos
- Van muy por delante de sus adultos adoptantes
- Preguntan y dan oportunidades pero muchos adultos son incapaces de responder y no dan la talla.
- Riesgo alto de parentalización de los niños adoptados respecto de la elaboración de su condición adoptiva:
 - Niños y niñas que protegen a sus padres adoptivos de sus experiencias, recuerdos, sentimientos en torno al abandono

- **La historia real del abandono es parte del legado del adoptado y se materializa en su derecho a saber de esta realidad**
- **A las víctimas del abandono debemos VERDAD, JUSTICIA, REPARACION y MEMORIA**
- **Nos hacen gracia las ocurrencias de los crios cuando expresan sus dudas, temores y pensamos que el origen de las ocurrencias radica en ellos, cuando es la cultura ambiental (sistema de protección, adoptantes, medios de comunicación, escuela...) quien le transfiere los contenidos para sus narrativas dominantes**
- **Las narrativas adoptivas son una responsabilidad y un producto de todas las partes intervinientes :**
 - **Técnicos del sistema de protección, ECAIs**
 - **Familia biológica o donante, familia adoptiva, asociaciones y lobbys**
 - **Escuela, recursos**
 - **Medios de comunicación**
 - **Los propios adoptados**



Mundo Interior del niño/a adoptado/a

- Historia
- Explicación
- Significado
- Legado

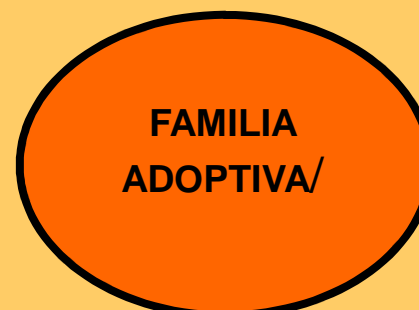

- Filiación
- Protección
- Cariño
- Educación

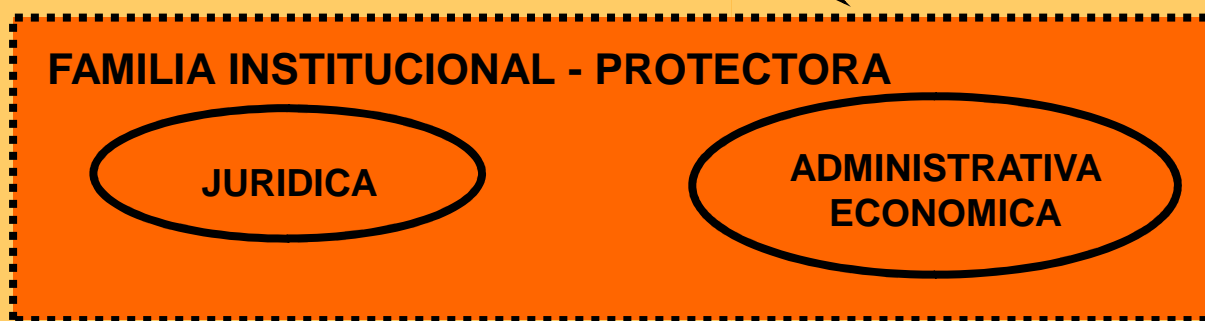

- Protección
- Tramitación
- Gestiones
- Mediación

REALIDADES INCONEXAS Y DESINTEGRADAS o MUNDOS IRRECONCILIABLES

Mundo Interior del niño/a adoptado/a bien integrado

Preparación para la adopción
Participación en la búsqueda

Trabajo sobre la condición adoptiva
Recomposición del legado

Servicios de postadopción /
seguimiento / Gestión de las
biografías

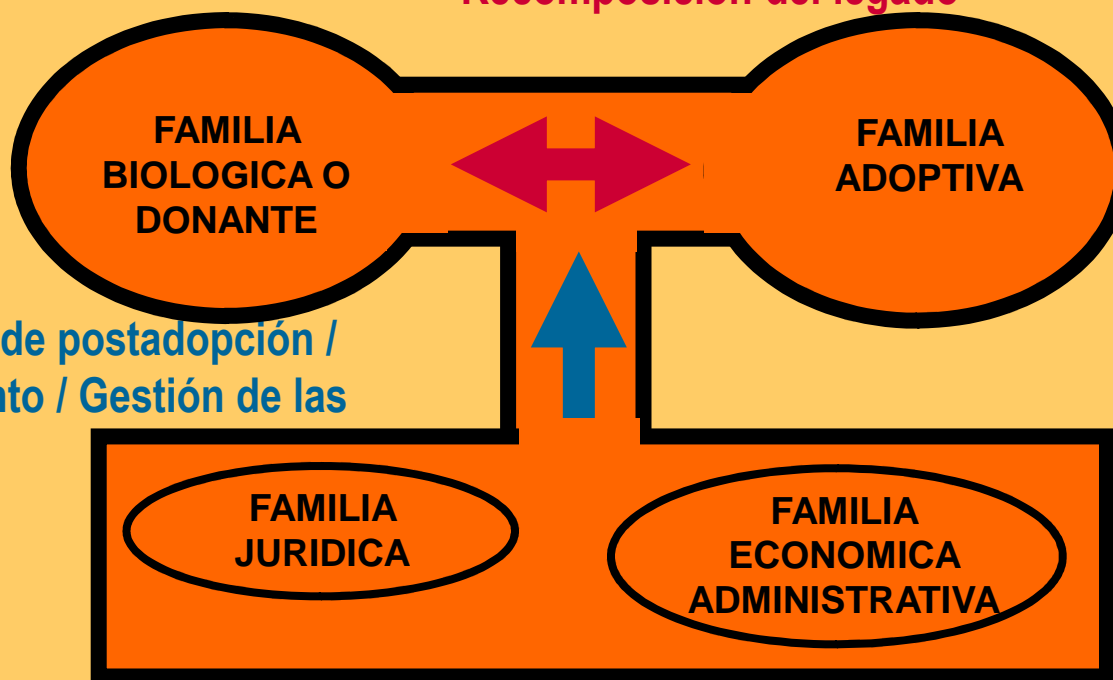

- Historia
- Explicación
- Significado
- Legado
- Filiación
- Protección
- Cariño
- Educación
- Tramitación
- Gestiones
- Mediación

UNA SOLA REALIDAD e INTEGRADA

- **Necesitamos comprender la realidad que vivimos y protección ante los riesgos imaginarios que implican los procesos adoptivos**
- **El apego seguro en la adopción está relacionado con el desarrollo de narrativas coherentes, contextualizadoras, contenedoras e integradoras de los aspectos dispares y dispersos de la realidad que implica la experiencia del abandono**
- **Que una experiencia dolorosa / traumática (abandono) tenga una significación cultural aceptable es un factor de resiliencia**
- **El adoptado precisa reconciliación con su historia e integración de sus mundos de referencia**

La interacción de estos factores explica la diversidad / gravedad de los traumas

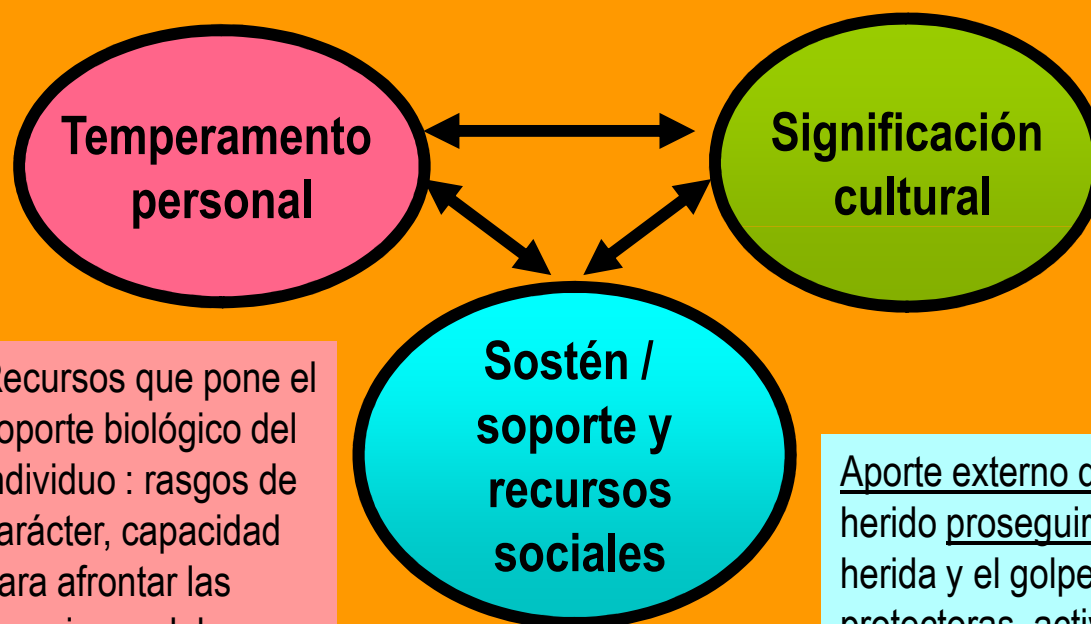

Recursos que pone el soporte biológico del individuo : rasgos de carácter, capacidad para afrontar las agresiones del exterior, resistencia,...

GOLPE 1 : El Abandono, el maltrato, las carencias explican los daños provocados por el primer golpe o impacto

GOLPE 2 : La significación que ese golpe adquiere en la historia personal y en su contexto familiar y social explica los efectos devastadores del trauma

Aporte externo de apoyos que posibilitan al herido proseguir su desarrollo alterado por la herida y el golpe : relaciones afectivas protectoras, actividades reparadoras, espacios seguros, palabras, relatos, narraciones que den un sentido al golpe

La interacción de estos factores resolverá una buena parte de las secuelas dejadas por el abandono y les fortalecerá ante la vida



- Reducción de experiencias estresantes y de situaciones de riesgo neurológico
- Tratamientos de los déficits físicos, buena nutrición
- Buenos y adecuados diagnósticos y tratamientos físicos

- Comprensión de la experiencia del abandono
- Aceptación de la condición adoptiva dotándola de una significación positiva
- Reconciliación emocional con los orígenes
- Integración de sus mundos de referencia

- Experiencias de autoeficacia y afrontamiento
- Reconocimiento, tratamiento y satisfacción de las necesidades educativas especiales
- **Relatos, narraciones que den un sentido y contextualicen el abandono vivido**
- **Una historia y un legado de su familia donante y un espacio socioemocional para la misma en su familia adoptiva o de acogida**
- **Habilidades para afrontar la xenofobia y el racismo**

- **Asignar significación subjetiva y positiva al estrés y al enfrentamiento a la vez que, contextualizarlo de acuerdo a las características propias del desarrollo**

- Las creencias propias de cultura adoptiva del incógnito: invisibilidad del daño y del sufrimiento infantil, es innecesario, no saber ni hablar...
- Se asocia dicha actividad con daño para el/la niño/a, “es algo dañino”, mejor no levantar viejas heridas.
- Negación y rechazo del pasado de los niños
- Rechazo, no elaboración, ni superación de los propios duelos del adoptante (no posibilidad de tener hijos biológicos)
- Falta de tradición, es algo nuevo que tiene sus dificultades y no sabemos hacer

Objetivos del trabajo narrativo sobre la condición adoptiva

- Una mayor integración en la familia adoptiva y un mayor sentido de pertenencia a la misma
- Llenar el vacío de conocimiento sobre la propia historia personal y familiar y reconstruirla
- Completar la biografía. Una biografía cercana y sensible a su realidad que pueda ligar pasado y futuro en una sola realidad
- Proteger al adoptado de las secuelas del pasado (abandono, negligencia, maltrato,...), de las connotaciones sociales de la condición adoptiva y de las terribles fantasías ligadas a la adopción (miedo al reabandono, culpa,)
- Favorecer su proceso de identidad personal y familiar y la aceptación y reconciliación consigo mismo
- Superar, elaborar, asumir la propia condición, la historia
- Aclarar y explicar la condición de víctima de abandono y otras circunstancias que le suponen secuelas de todo tipo (trastornos y dificultades)

Riesgos del no abordaje del trabajo narrativo sobre la condición adoptiva

- ***El horror de lo real siempre tiene un punto de esperanza, pero el horror de lo imaginario es total. B. Cyrulnick.***
- **Soledad y desamparo del hijo/a ante una faceta de su vida trascendental que no sabe, ni puede abordar a solas y que está ligada a un abandono y unas secuelas que no puede entender y por tanto elaborar**
- **Sobreidentificación con las partes, personas y situaciones de su historia previa al abandono: *De tal palo tal astilla* (fantasía genética). Riesgos para el desarrollo de una identidad integrada**
- **Perdida de confianza en sus adoptantes**
- **Debilitamiento del sentido de pertenencia a la familia adoptiva**
- **Fantasías terroríficas sobre los contenidos de la adopción no elaborada (abandono, secuestro, maldad...) y autoatribuciones de responsabilidad y culpabilidad por parte del adoptado de su proceso de abandono**
- **Consolidación de creencias tóxicas del tipo: *Me abandonaron porque soy malo, soy tonto, soy feo, me porto mal, no como todo, pego a otros niños, desobedezco... No tengo solución, soy así y así seré...no puedo gustar... me abandonarán de nuevo... seré rechazado***

Relato ADOPTIA sobre el proceso adoptivo

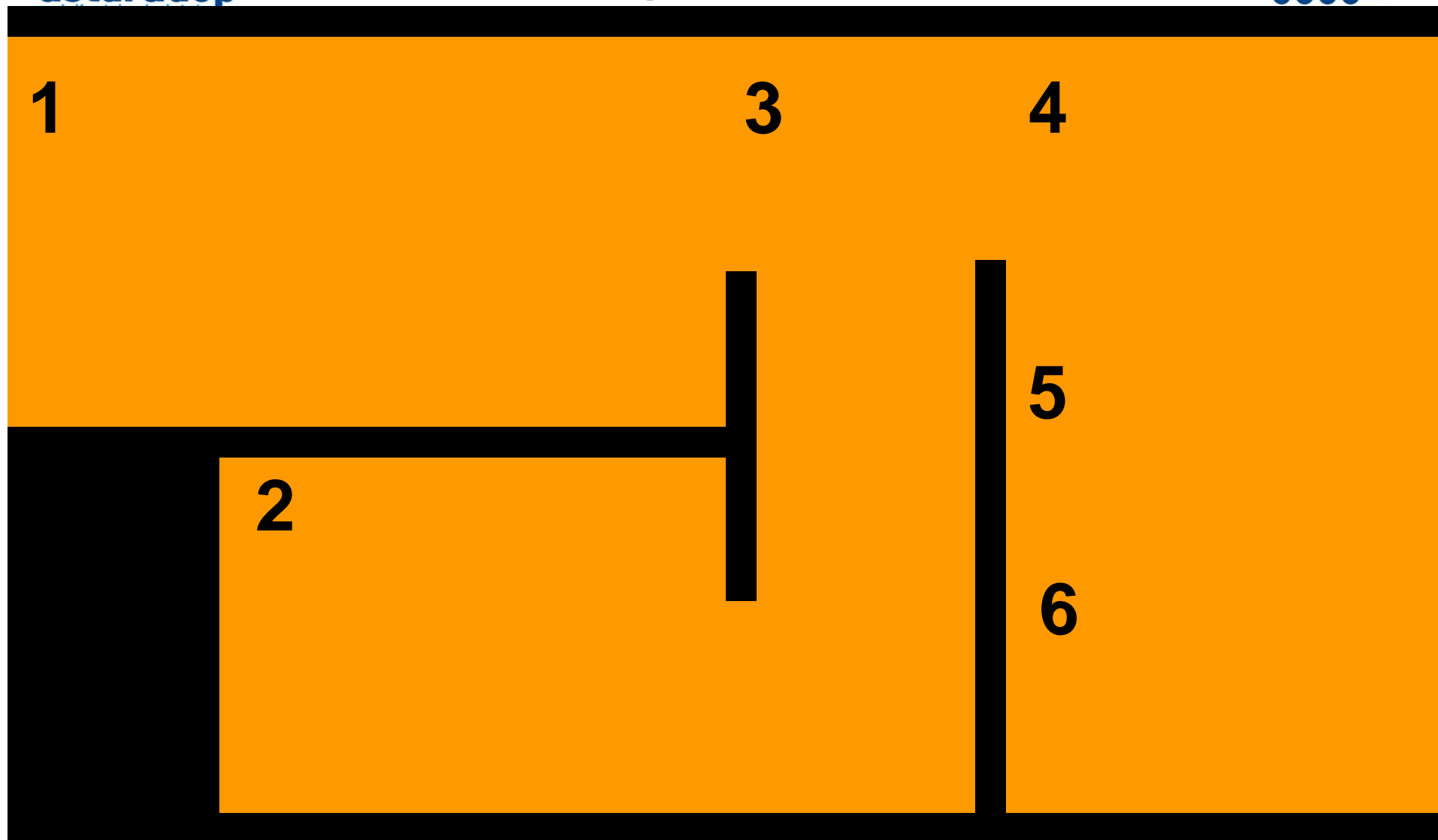

Estructura: fases y contenidos de la narración del proceso adoptivo

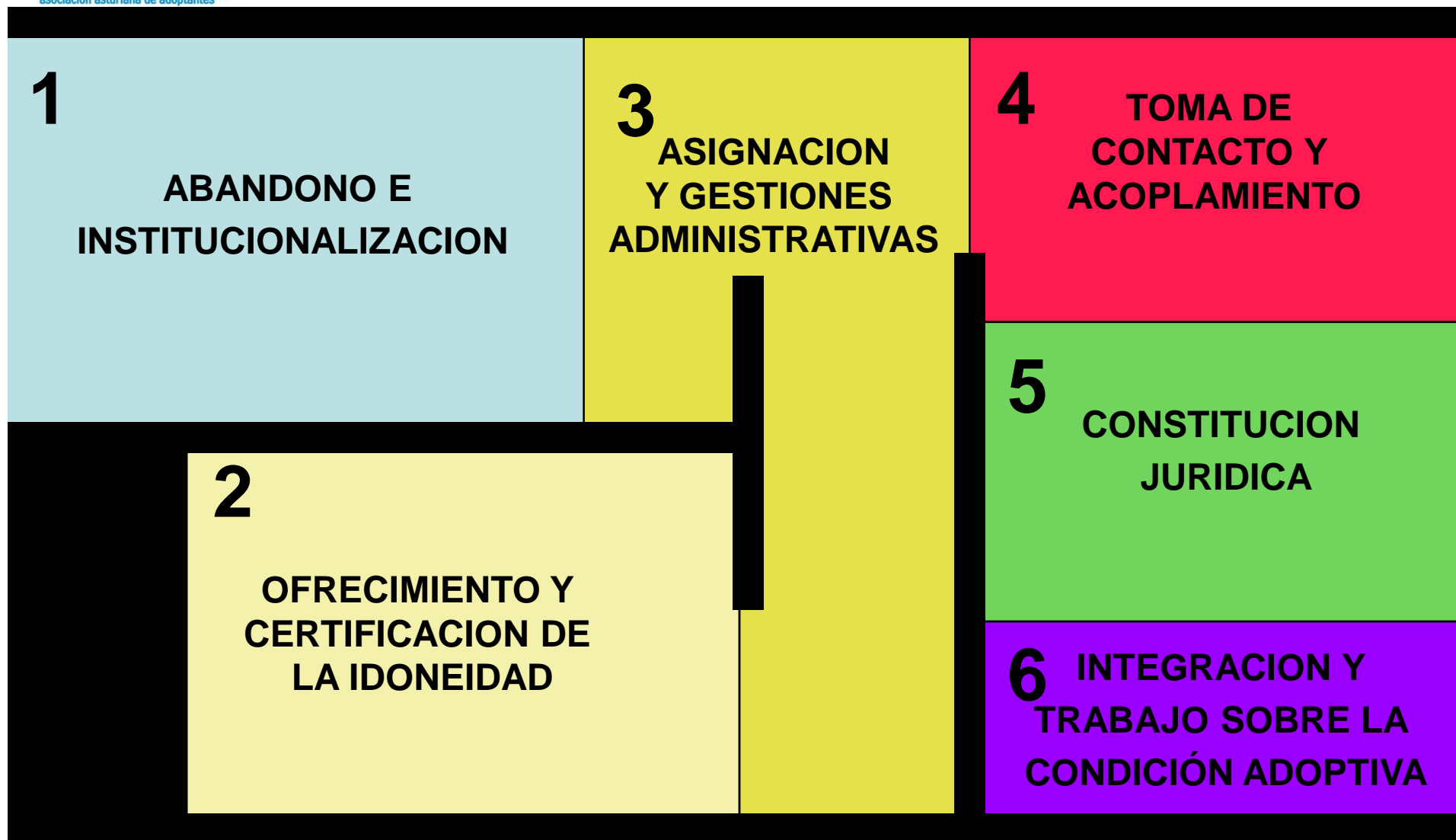

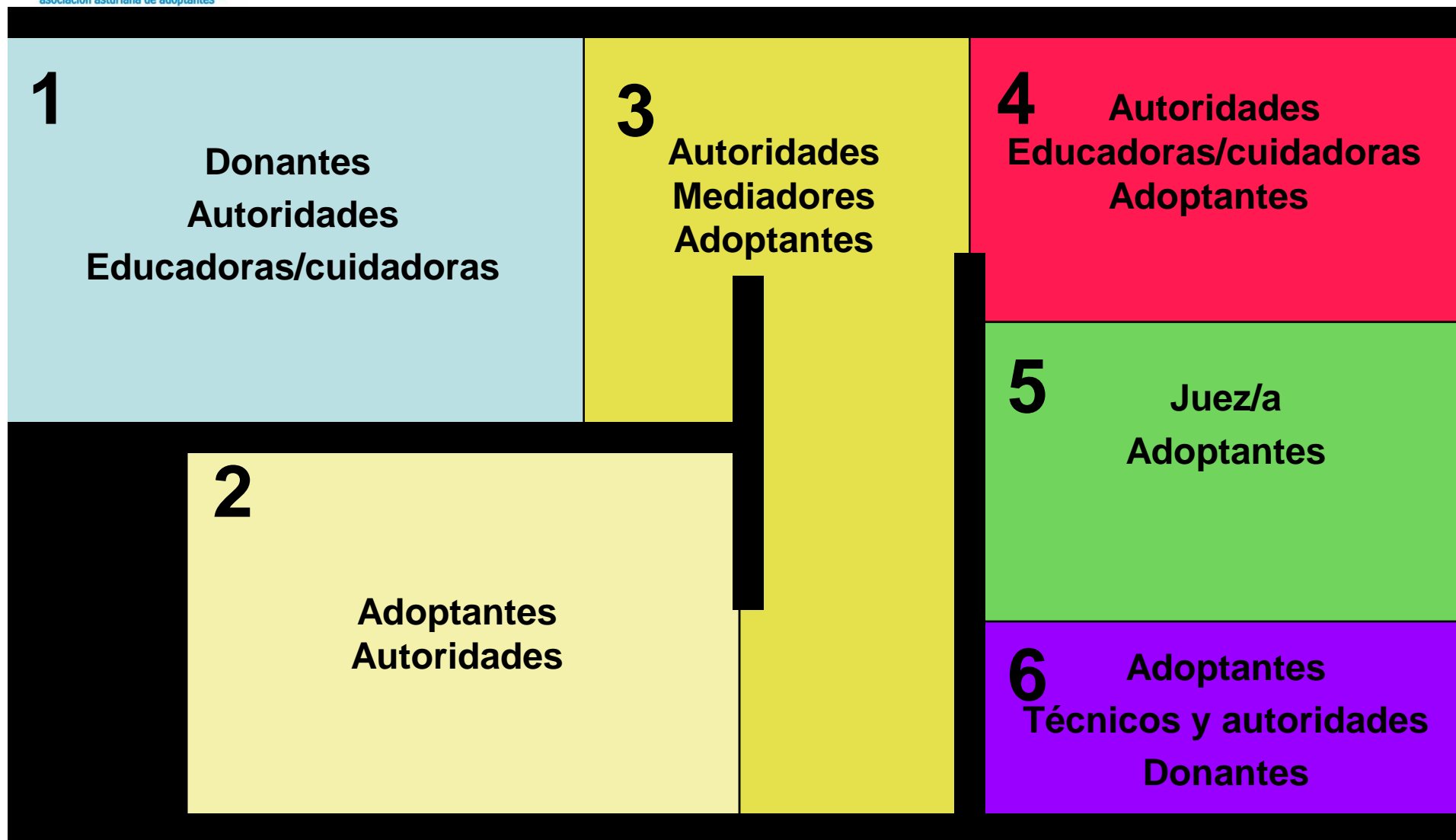

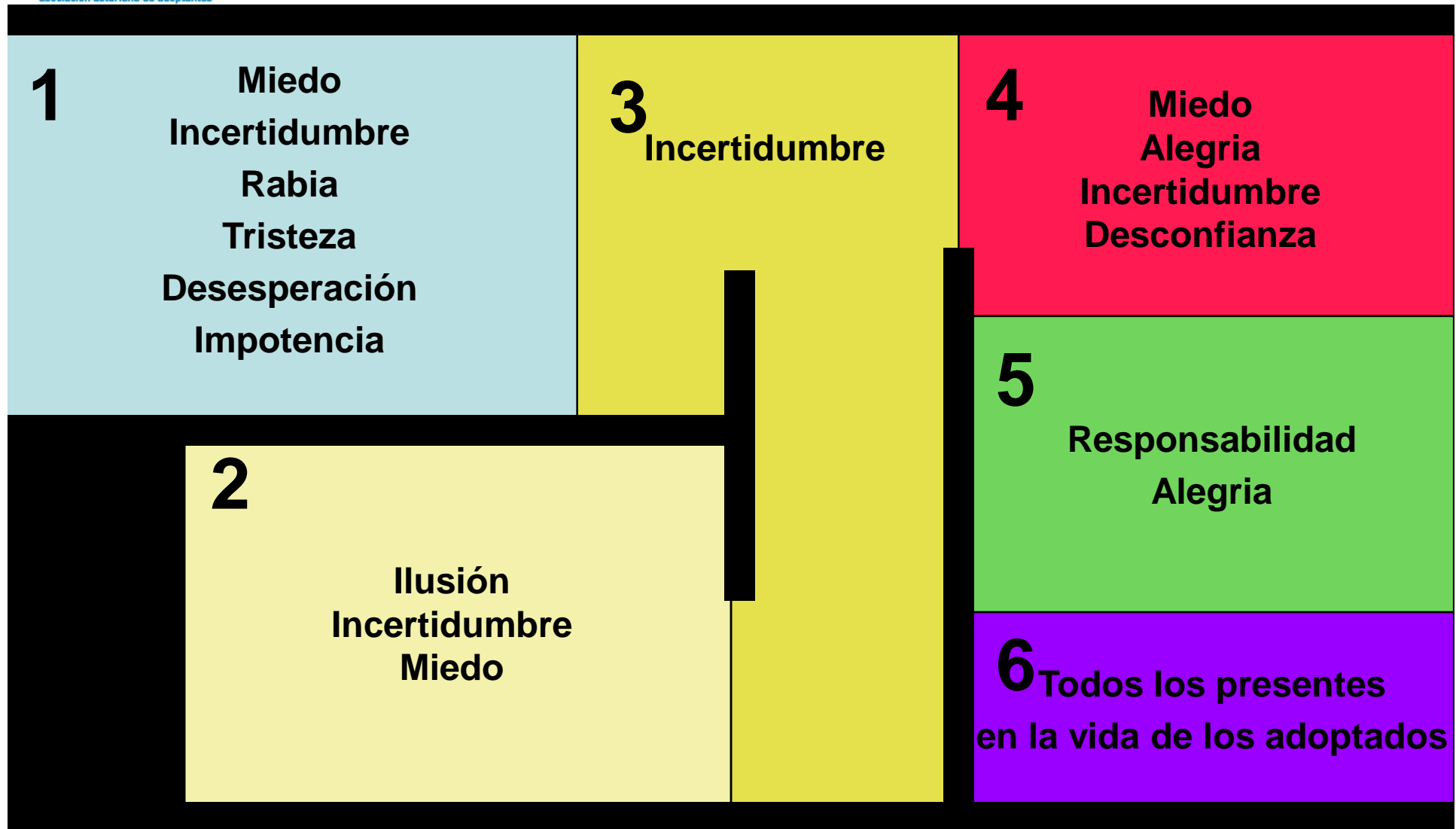

Estructura: fases y contenidos de la narración del proceso adoptivo

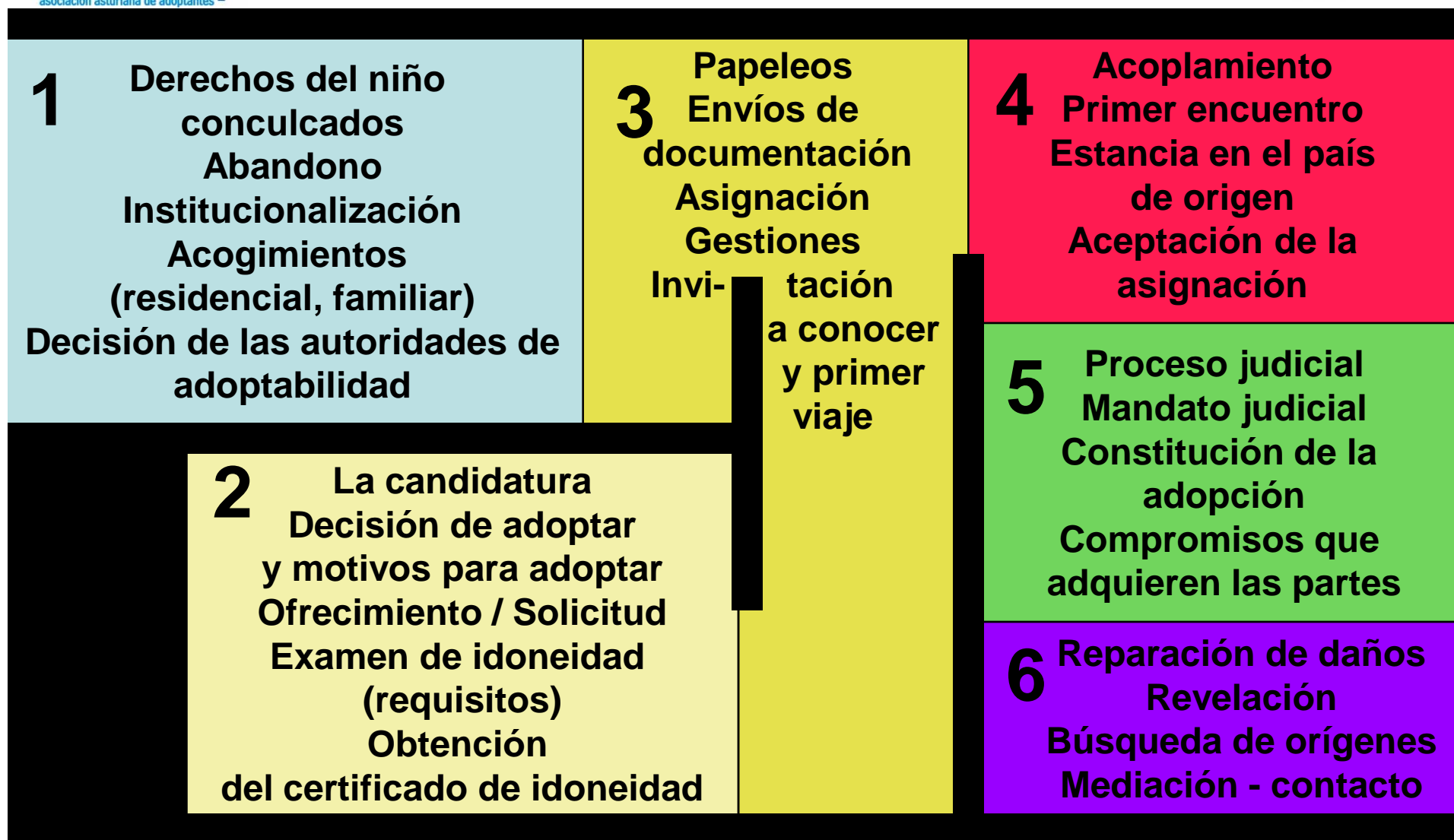

***Mapa narrativo ADOPTIA sobre el
proceso adoptivo***

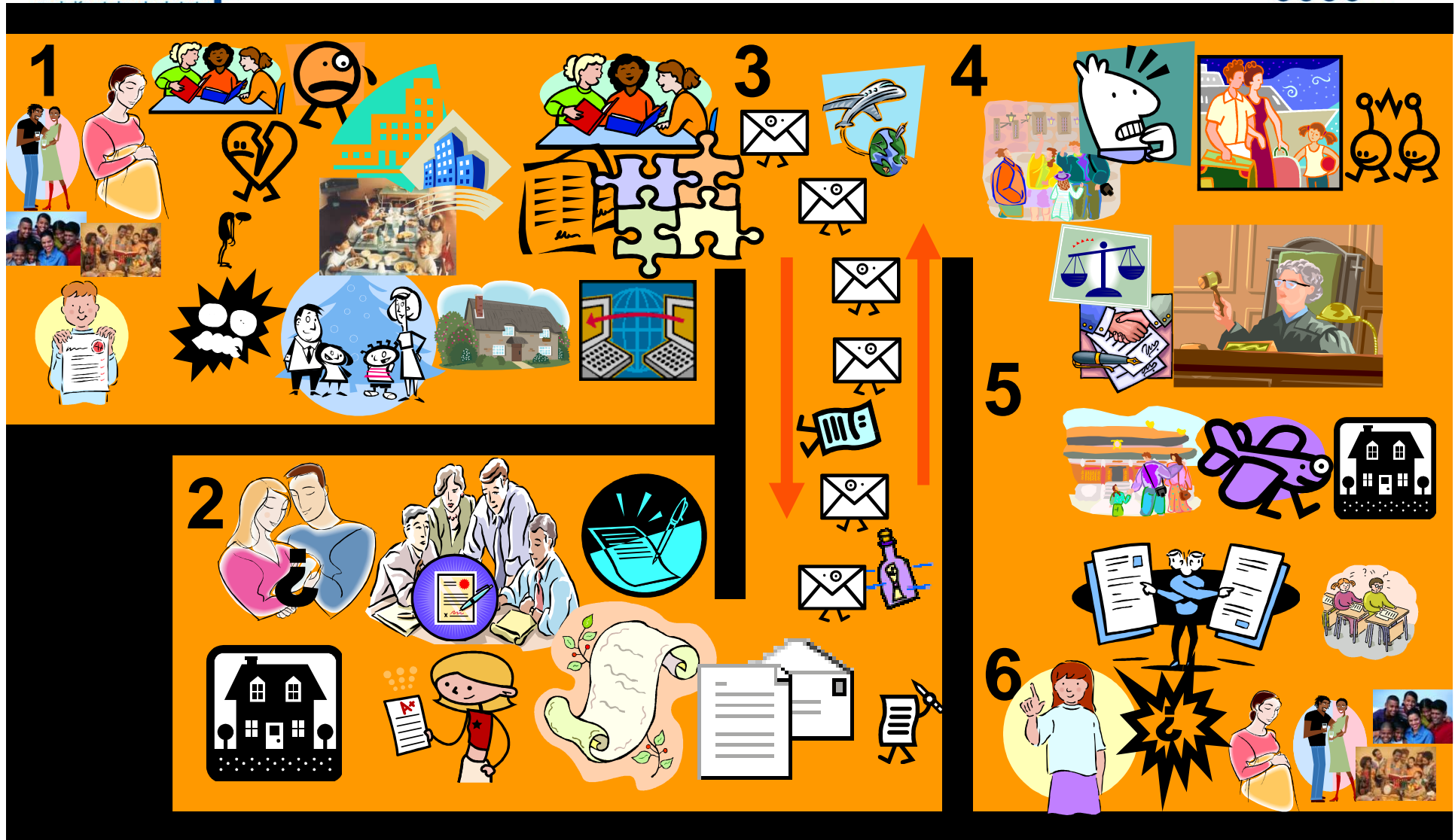

Motivos para el abandono

- Abandono al nacer, no querer ser madre
- Alcoholismo de la madre
- Madre adolescente o muy jóven
- Madre sola y sin ayuda de la familia
- Pobreza de la madre y de la familia
- Política del hijo único y preferencia del varón sobre la mujer
- Toxicomanía de la madre y del padre
- Enfermedad mental de la madre
- .../ ...

***Relato ADOPTIA sobre las
diferencias y semejanzas de los
niños adoptados***

2.- Haz una lista con tus diferencias y con tus parecidos/ semejanzas con los demás

Mis diferencias con mi familia y amigos

Mis parecidos con mi familia y amigos

2.- Si haceis bien las lista debería ser más o menos ... Tener diferencias no es ser diferente

Diferencias	Semejanzas con mi familia y mis amigos			
<p>1. Color de la piel</p> <p>2. Forma de los ojos</p> <p>3. Tipo de pelo</p> <p>4. Estatura</p> <p>5. Ser adoptado</p>	<p>1. Hablamos el mismo idioma</p> <p>2. Pesamos igual de muchas cosas</p> <p>3. Somos hinchas del Atleti</p> <p>4. Me gustan los macarrones</p> <p>5. Tambien pizzas</p> <p>6. Me gusta la misma musica</p> <p>7. He visto las mismas series de televisión</p>	<p>8. Veo los mismos dibujos animados</p> <p>9. Me gusta el presing catch</p> <p>10. Juego con la DS, Play...</p> <p>11. Me gustan los mismos chuches</p> <p>12. Como ganchitos</p> <p>13. Tomo Cola Cao</p> <p>Juego al futbol</p> <p>14. Hago o no la 1ª Comunión</p> <p>15. Celebro fiestas de cumpleaños</p>	<p>16. Ando en bici</p> <p>17. Voy al cole</p> <p>18. Juego en el patio a coger ...</p> <p>19. Odio las matemáticas</p> <p>20. Veraneamos en la playa o el monte</p> <p>21. Me gustan los Reyes Magos / Olentzero...</p> <p>22. Me duele que me engañen</p> <p>23. Voy en coche</p>	<p>24. Me gusta cuando nieva</p> <p>25. Mi actor preferido es ...</p> <p>26. Mi cantante preferido es ...</p> <p>27. Me gusta ir a la piscina</p> <p>28. Tengo cualidades para...</p> <p>29. Mis palabrotas preferidas son...</p> <p>30. ... hasta 50</p>

***Relato ADOPTIA sobre el legado de
los niños adoptados***

Ordena tus legados en las casas

De tu familia biológica

De tu familia adoptiva

De tus casas de
acogida,
autoridades

Lo que nos da nuestra familia biológica

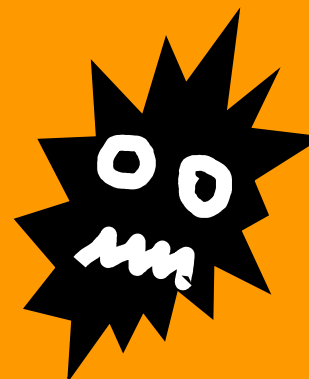
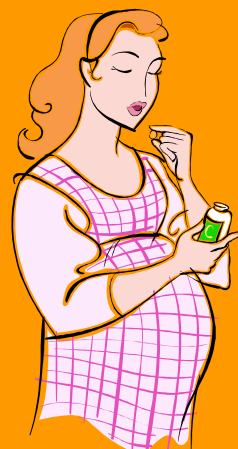
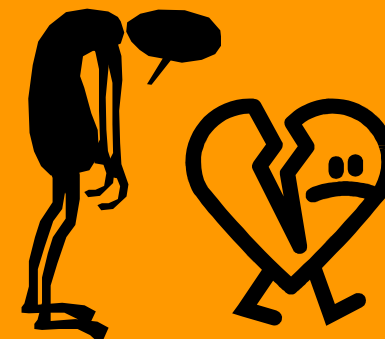
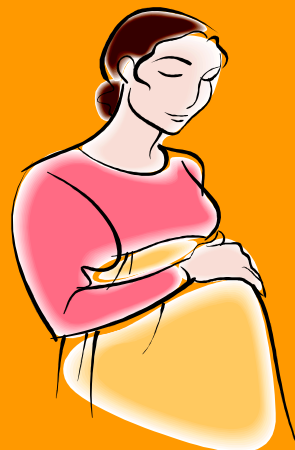

Hablar en ruso,
en chino,
ucraniano...

Lo que nos dan en las casas de acogida, las autoridades

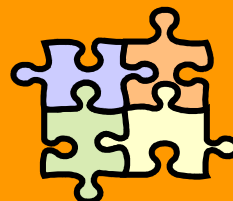

Lo que nos da nuestra familia adoptiva



Familia Biológica	Orfanato / autoridades	Familia adoptiva		
<ul style="list-style-type: none"> ▪ Nada ▪ Vida ▪ Orfanato ▪ Poco amor ▪ Abuelos ▪ Hermanos ▪ Parecido físico 	<ul style="list-style-type: none"> ▪ Cuidados ▪ Juguetes ▪ Compañía de niños ▪ Comida ▪ Ropa ▪ Padres nuevos 	<ul style="list-style-type: none"> ▪ DS ▪ Paga ▪ Amor ▪ Tele ▪ Patines ▪ Ropa ▪ Hermano ▪ Cosas 	<ul style="list-style-type: none"> ▪ Normas ▪ Musica ▪ Pelis ▪ Habitación ▪ Revistas ▪ Padres ▪ Mimos 	<ul style="list-style-type: none"> ▪ Curas ▪ Ayuda ▪ Colegio ▪ Apoyo ▪ Abuela ▪ Casa ▪ Pajaro ▪ Familiares

Genograma o arbol genealógico de los niños adoptados

- Cuando elaboramos mapas genealógicos (árboles, genogramas) para los niños adoptados solemos obviar los orígenes de las personas adoptadas.
- Parece un contrasentido, genealogía tiene que ver con orígenes y todos los adoptados han sido originados biológicamente por otras su familia biológica o donante, aunque socioemocionalmente pertenecen y han sido generados por su familia biológica
- La solución puede ser la de generar mapas genealógicos donde aparezcan de forma conjunta y unida los troncos biológicos y los socioemocionales

Genograma oficioso de Marta, una niña de 11 años adoptada, originaria de Rusia



⋮

⋮



España

Genograma de Marta, una niña de 11 años adoptada, originaria de Rusia

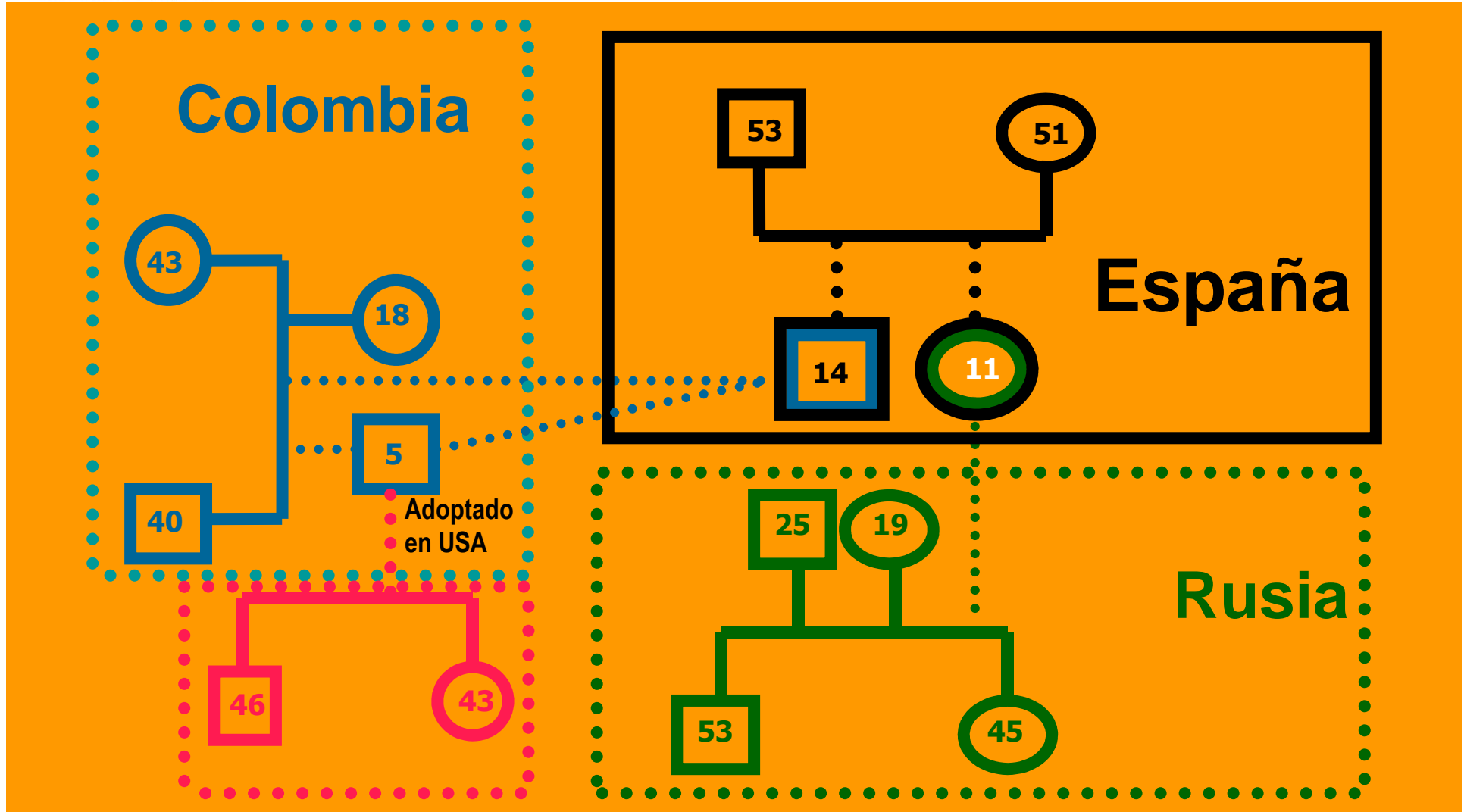

Genograma real de Marta, una niña de 11 años adoptada, originaria de Rusia

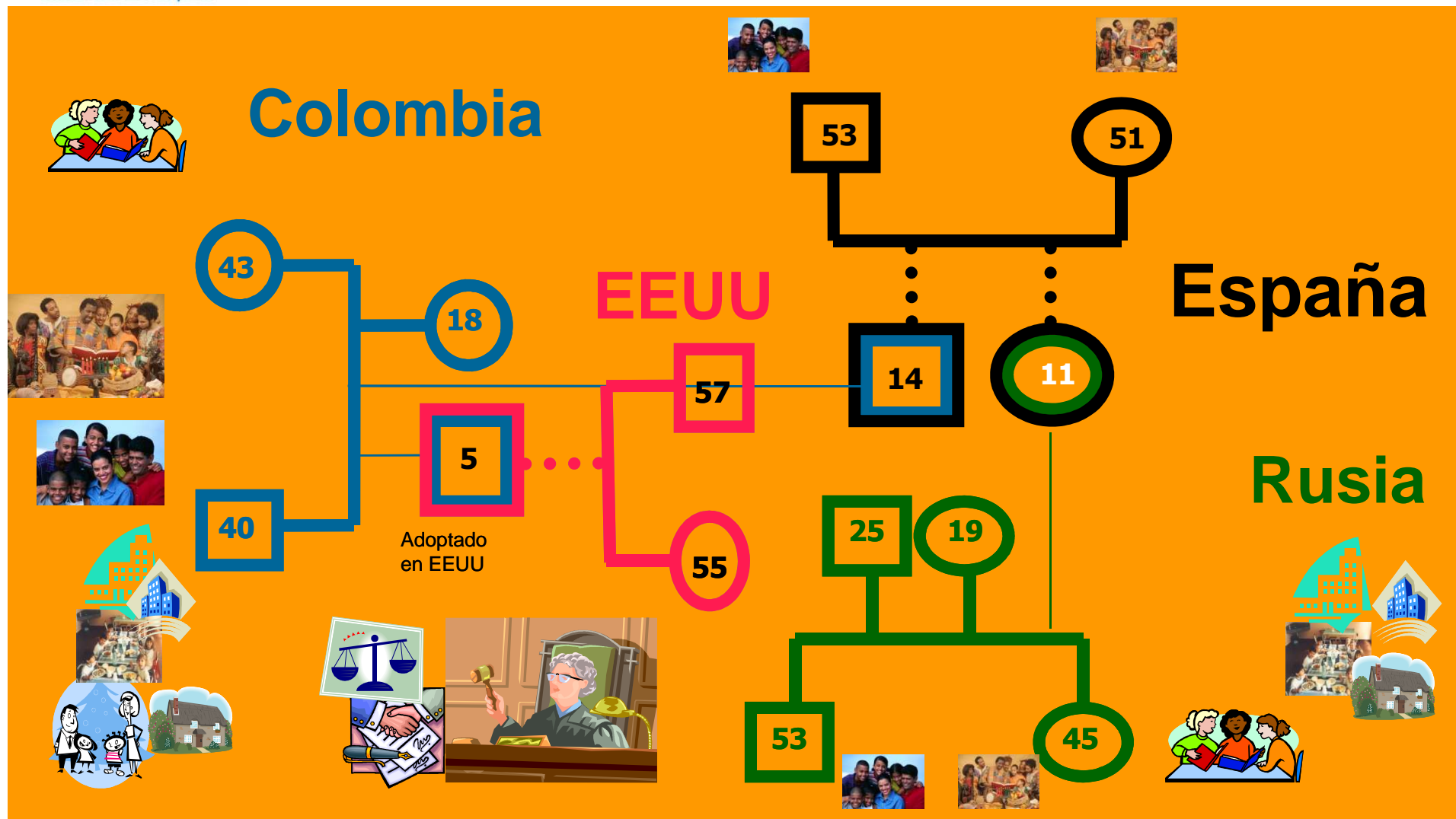

Historia posible de Marta Irina

- **Marta Irina vino adoptada de Rusia cuando tenía 5 años. Allí dejó a su hermana Natascha de la cual tiene recuerdos de que le cuidaba y le protegía en el orfanato en el que vivían juntas.**
- **Las autoridades retiraron a las dos hermanas por negligencia parental cuando Marta tenía dos años. Sus padres eran alcohólicos, muy negligentes y en ocasiones el padre pegaba a la madre y a las hermanas y era Natascha quien con la ayuda de los vecinos cuidaba de la pequeña Irina hasta que estos denunciaron la situación a las autoridades**
- **Marta echa mucho de menos a Natascha y mantiene con la ayuda de sus adoptantes el contacto por carta con su hermana, de vez en cuando la llaman por teléfono y cuando sea mayor quiere ir a verle a su ciudad natal**
- **Jon es hermano adoptivo de Marta, nació en Colombia y fue adoptado con seis años. Tiene un hermano biológico (Mark), a quien no conoce y que está adoptado por una pareja de Estados Unidos que a través de una agencia de adopción se ha puesto en contacto con la familia adoptiva de Marta y Jon.**
- **La familia adoptiva de Mark vive en Minneapolis (EEUU) y han invitado a Jon, a Marta y a sus adoptantes a pasar un mes de vacaciones el próximo año. Entre tanto ambas familias mantienen contactos e intercambios de información.**
- **A través de la familia de Mark tienen información de la familia biológica de Jon y tiene localizados los lugares donde Jon vivió sus primeros años.**

***Relato ADOPTIA sobre la condición de
víctima y las secuelas del abandono de
los niños adoptados***

Valorar de 1 a 5 (por nivel de frecuencia) estos comportamientos habituales de los niños dañados emocionalmente

- Avances y estancamientos al mismo tiempo / regresiones y avances dispares por áreas
- Reclamo excesivo de atención
- Olvido rápido y represión de sentimientos.
- Dificultad de aprender de la experiencia
- Dificultad de manejar el tiempo (pasado, presente, futuro...)
- Deseo de satisfacción inmediata
- Baja tolerancia a la frustración
- Desapego por las cosas
- Inadecuada percepción de si mismos (riesgo, dolor, frío, calor,...)
- Dificultad para autocontrolarse

- Rabietas y pérdidas de control
- Déficits en la atención, concentración y rendimiento
- Dificultad para respetar las normas (mentir, robar sin valor)
- Intolerancia a la crítica, no admitir lo evidente y lo rebatir constantemente
- Malinterpretación de la realidad
- Miedo y temor a lo desconocido, a lo nuevo (chulería...)
- Manipulación, instrumentalización e intentos de control de las personas y situaciones
- Agotamiento, cansancio vital, falta de energías
- Olvidos y vacíos de memoria

- Se le pide que identifique dificultades de una lista como propias y que las gradué en intensidad o frecuencia
- Se le explican los ciclos del apego seguro o inseguro y como aprenden los niños las cosas más elementales : sensaciones, emociones, pensamientos... algo que no pudo aprender como los demás
- Se asocian las secuelas y los daños con la falta de atención recibida en su infancia y se habla de su desventaja en relación a los demás
- Se le exculpa y desresponsabiliza de los efectos de las secuelas:
 - no tienes la culpa de nada, nada pudiste hacer para evitarlo, tu no eres responsable del daño que te hicieron y tu sufres las consecuencias aguantando cosas de ti mismo que no te gustan
 - Esto de pasa a ti y muchos más niños que sufrieron de pequeños lo mismo que tu. No es a ti solo que le pasan estas cosas

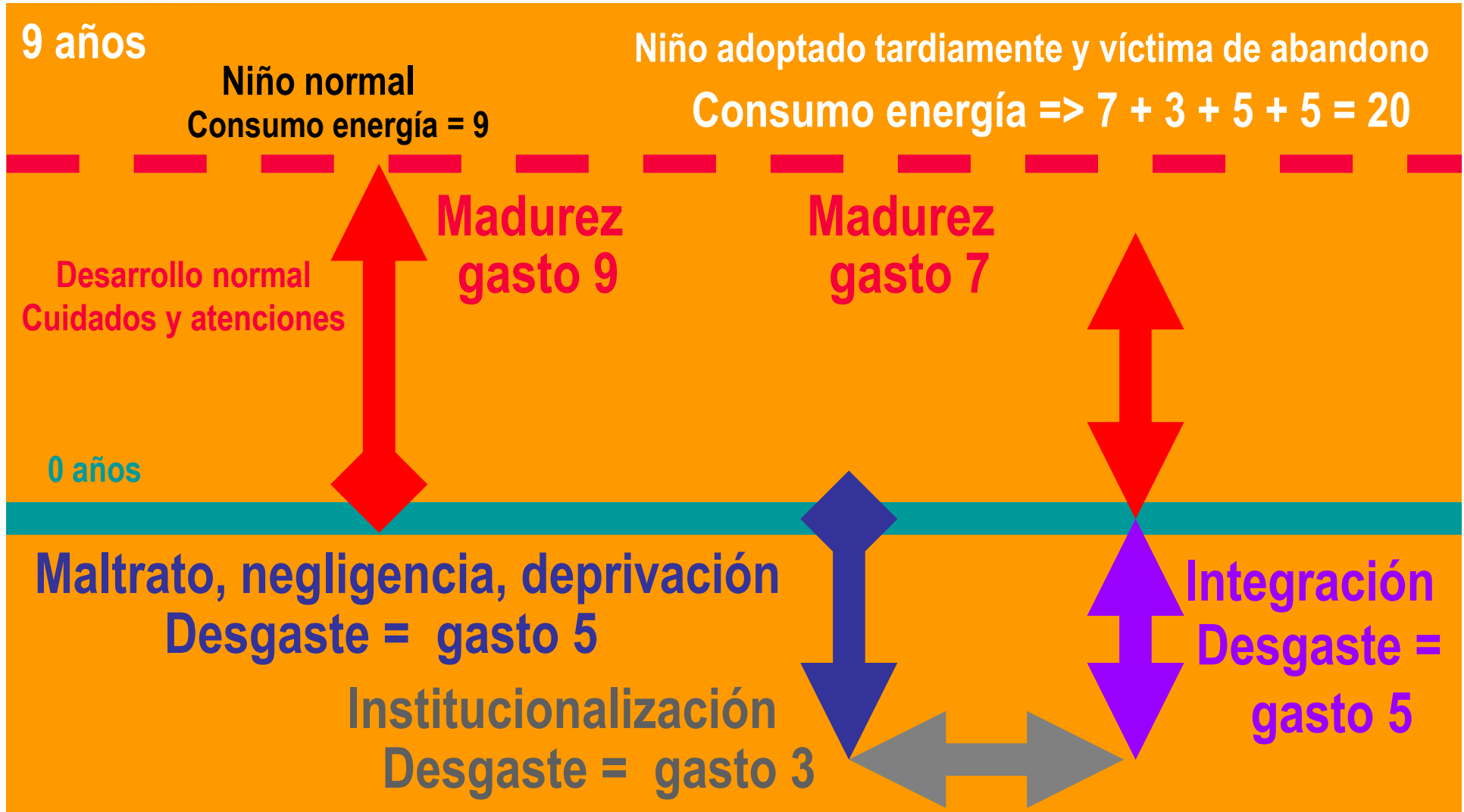

Ser adoptado tiene más MERITO

- Empezaste todo más tarde que los demás
- A ti todas las cosas te pueden costar más que a los demás: portarte bien, estudiar, obedecer, aguantar las ganas, esperar, aguantarse la rabia, controlar la alegría o la tristeza
- A ti todo esto te cuesta más no porque seas malo, tonto o peor que los demás, tu eres victima de abandono (malos tratos, negligencia...)
- Cuando obedeces, aprendes, te controlas... tienes más mérito que los demás niños que no han vivido lo que tu viviste de pequeño
- Aprenderás algunas cosas más tarde y para ello tendrás que esforzarte más
- Eres responsable de aprender y esforzarte a tu ritmo.
- No eres VAGO

***Relato ADOPTIA sobre la
pertenencia de los niños adoptados***

¿De donde eres?

- Muchos niños y niñas al ser preguntados de donde son, contestan ser de su país de origen
- Esto no concuerda con su realidad sociocultural
- Deben aprender a diferenciar donde han nacido y de donde son. Nacieron en un sitio pero viven en otro
- Las personas somos de donde vivimos y las personas adoptadas se sienten de donde viven
- Pero esto es algo que a los de adopción internacional los demás no les reconocen y les genera sufrimiento y confusión
- Nacer en un lugar no implica pertenecer a él

- Se le pregunta de donde es. Salvo que hayan sido adoptados muy mayores su cultura es la adoptiva y no la de sus orígenes
- Cuando contesta que no es del sitio donde vive se le pregunta por las formas de vida del lugar que ha dicho
- Habitualmente desconocen la forma de vida de los niños y de las personas de su país de origen y no pueden compartir sus formas de vida
- Si esto es así no pueden sostener que son de un sitio cuyas formas de vida desconocen
- Suelen admitir entonces con una sonrisa que son del lugar donde viven

***Libro de vida. Técnica narrativa
sobre la biografía***

Indicaciones técnicas previa para la elaboración del libro de vida:

- **DEBE RECONOCER LA DIFERENCIA PERO ACENTUAR LA PERTENENCIA Y LAS SIMILITUDES Y NORMALIZAR LAS DIFERENCIAS para PODER VER LAS SEMEJANZAS**
- **El niño adoptado no puede integrar fácilmente los elementos constitutivos de su historia. Hay partes no elaboradas, reprimidas, olvidadas, pero que dan sentido a su existencia**
- **Crear una sola historia entendible para el niño que reúna presente, pasado y futuro**
- **Se persigue crear un sentido unitario de los acontecimientos vitales de la historia del niño adoptado que han quedado disociados y separados o que siendo tan dispares, dolorosos y distantes al niño o niña le cuestan ordenar e integrar en una sola historia**
- **Sirve para dar un significado amable a la adopción que es algo vivido como incómodo**
- **Debe ser promovido por los adultos, continuado, constante y a la vez flexible**
- **Esto lleva su tiempo de dedicación, debe hacerse copias que deben ser guardadas. Es una inversión para el futuro**
- **Puede tener dos partes : la elaborada por el adulto y refiriendo aspectos, datos, recuerdos sobre la historia del niño y la parte elaborada por los propios niños**
- **Posibilita el diálogo sobre la condición adoptiva**
- **El libro de vida va creciendo con datos, relatos, que se van incorporando a la carpeta**
- **NO ES UNA TAREA ESCOLAR. EL COMO SE HACE ES TAN IMPORTANTE COMO EL QUE SE HACE**

PARTE ELABORADA POR EL ADULTO	PARTE ELABORADA POR EL NIÑO
<ol style="list-style-type: none"> 1. Quien eres, cómo eres, lo que sabemos 2. Como son tus familias: <ol style="list-style-type: none"> a) Familia Donante / biológica (genograma, historia, miembros) b) Nosotros, tu familia adoptiva c) Tu/s familias de acogida, o centros, grupos referenciales... 3. Como te vemos con tus emociones: hechos relacionados con tus sentimientos 4. Tu historia investigada por nosotros, con datos, documentos... 5. El lugar, el país del que vienes y por qué 6. Tu presente, tu día a día 7. Cómo vemos tu futuro 8. Nuestras diferencias y semejanzas 	<ol style="list-style-type: none"> 1. Quien soy yo, qué sé yo sobre mi mismo/a 2. Mis familias: <ol style="list-style-type: none"> a) Esta es mi familia biológica (dibujos, esquemas...arbol) b) Esta es mi familia de acogida, adoptiva, grupo referencial... c) Mis legados 3. Mis sentimientos en mis momentos 4. Mi historia (Datos. Hechos) 5. El lugar, país del que vengo, mis lugares (casa, barrio, pueblo...colegio, parque...) 6. Como es mi día a día: casa, cole, piscina 7. Cómo me veo de mayor, mi futuro 8. Mis diferencias y semejanzas con los míos

Otros aportes

COMO LAS AFRONTA

- No las diferencia ni distingue bien
- No señala intensidades, tonalidades intermedias
- Se avergüenza de ellas
- Las niega y no quiere aceptarlas
- Piensa que son ilegítimas
- No sabe como expresarlas
- **PERO SIENTE Y PADECE COMO TODOS**

COMO TRABAJARLAS

- Haciéndolas explícitas, “se llama...”
- Dándoles nombre, tonalidad, intensidad
- Reconociéndolas, “esto es ...”
- Normalizándolas, “todos los tenemos...”
- Desdramatizándolas, “es normal, no pasa nada”
- Generando alternativas viables dependiendo de su intensidad, “se puede hacer...”
- Procurando recursos de control

Para hablar de emociones y sentimientos

Inseguro/a	Fuerte, vivo/a	Saturado/a	Enamorado/a	Descontrolado/a
Triste	Enfermo/a	Contento/a	Seguro/a	Guapo/a
Alterado/a	Desconfiado/a	Cansado/a	Enojado/a	Feliz
Tranquilo/a	Asustado/a	Solo/a	Herido/a	Preocupado/a
Cariñoso/a	Orgullosa	Engañado/a	Aceptado/a	Desesperado/a
Relajado/a	Rabioso/a	Infeliz	Satisfecho/a	Incapaz
Enfadado/a	Reconocido/a por los otros	Culpable	Alarmado/a	Tonto/a
Ausente	Decepcionado/a	Celoso	Impotente	Amado/a

Mi recorrido de vida en fechas

1	Bebe con mis padres 1ª vez	16 julio 1994	14 julio 1995	363 días	12 meses	1 año
2	Primer Ingreso	14 julio 1995	14 agosto 1995	31 días	1 mes	
3	Bebe con mis padres 2ª vez	14 agosto 1995	12 abril 1996	242 días	8 meses	Medio año
4	Hogar Bienestar	12 abril 1996	11 diciembre 1997	608 días	19 meses	1 año y medio
5	Tía Consuelo	11 diciembre 1997	23 abril 1998	133 días	4 meses	
6	Hogar de Nora	23 abril 1998	4 mayo 1999	376 días	12 meses	1 año
7	Ultimo hogar	4 mayo 1999	25 octubre 1999	174 días	6 meses	Medio año
8	Mi familia	25 octubre 1999	11 marzo 2004	1599 días	52 meses	Más de 4 años

Mi recorrido de vida

Año	Fecha / tiempo	Acontecimientos	Personas	Emociones	Lugares	...
1º						
2º						
3º						
4º						
5º						
6º						
7º						
8º						
...						

Mi recorrido de vida

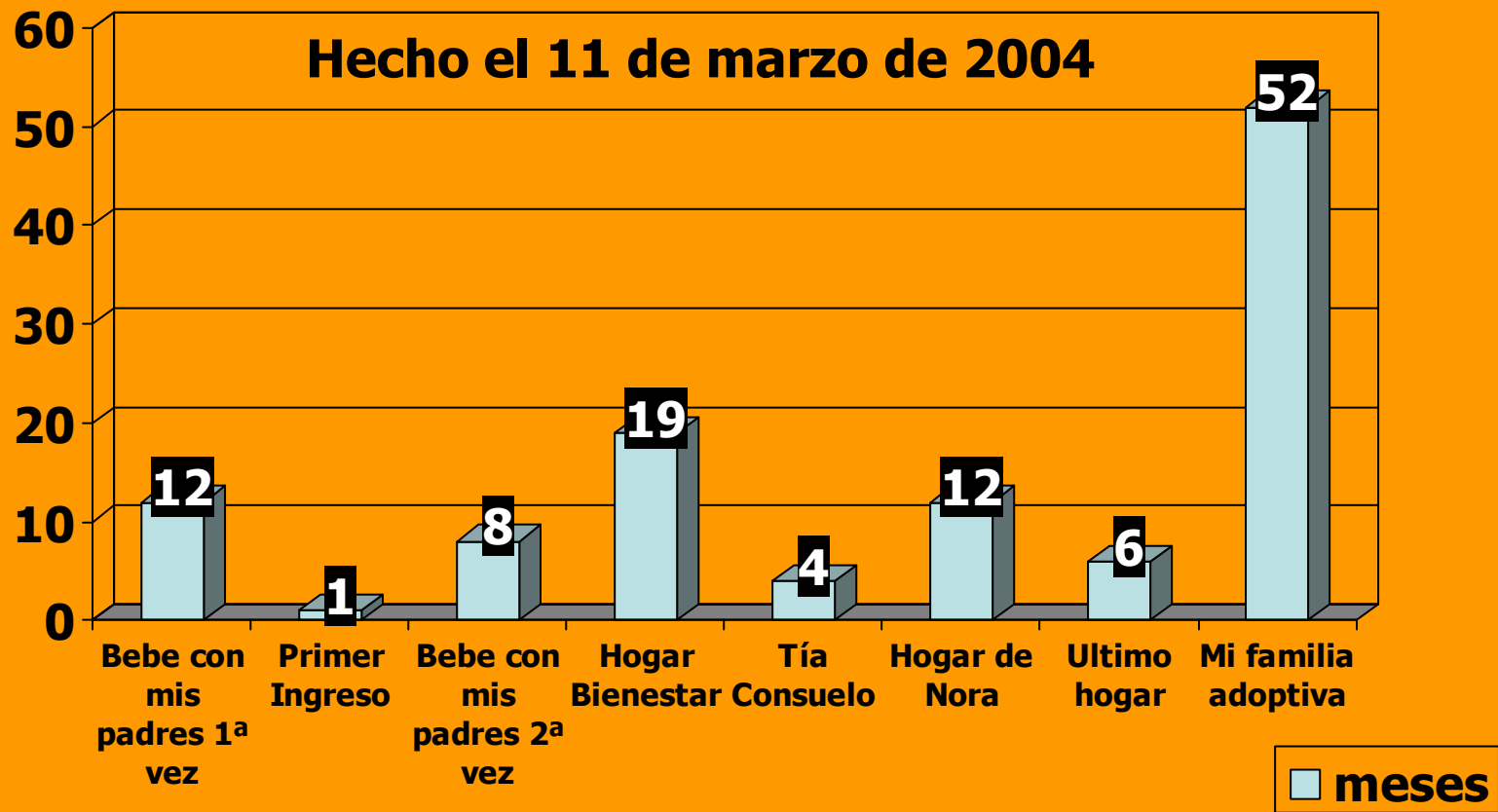

El queso de mi vida

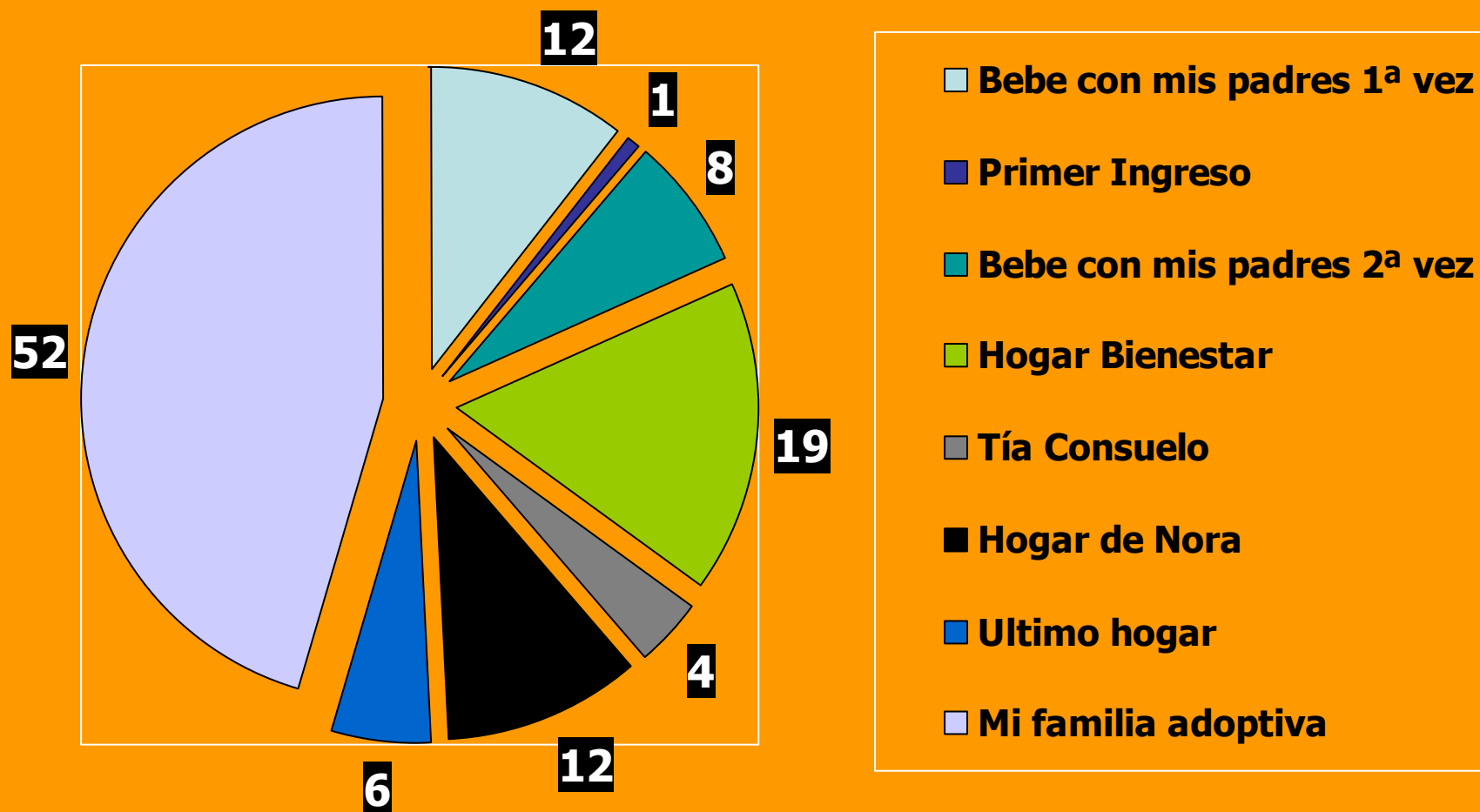

Cuanto tiempo llevo siendo adoptado

Hecho en nº de meses el XX de XXXX de XXXX

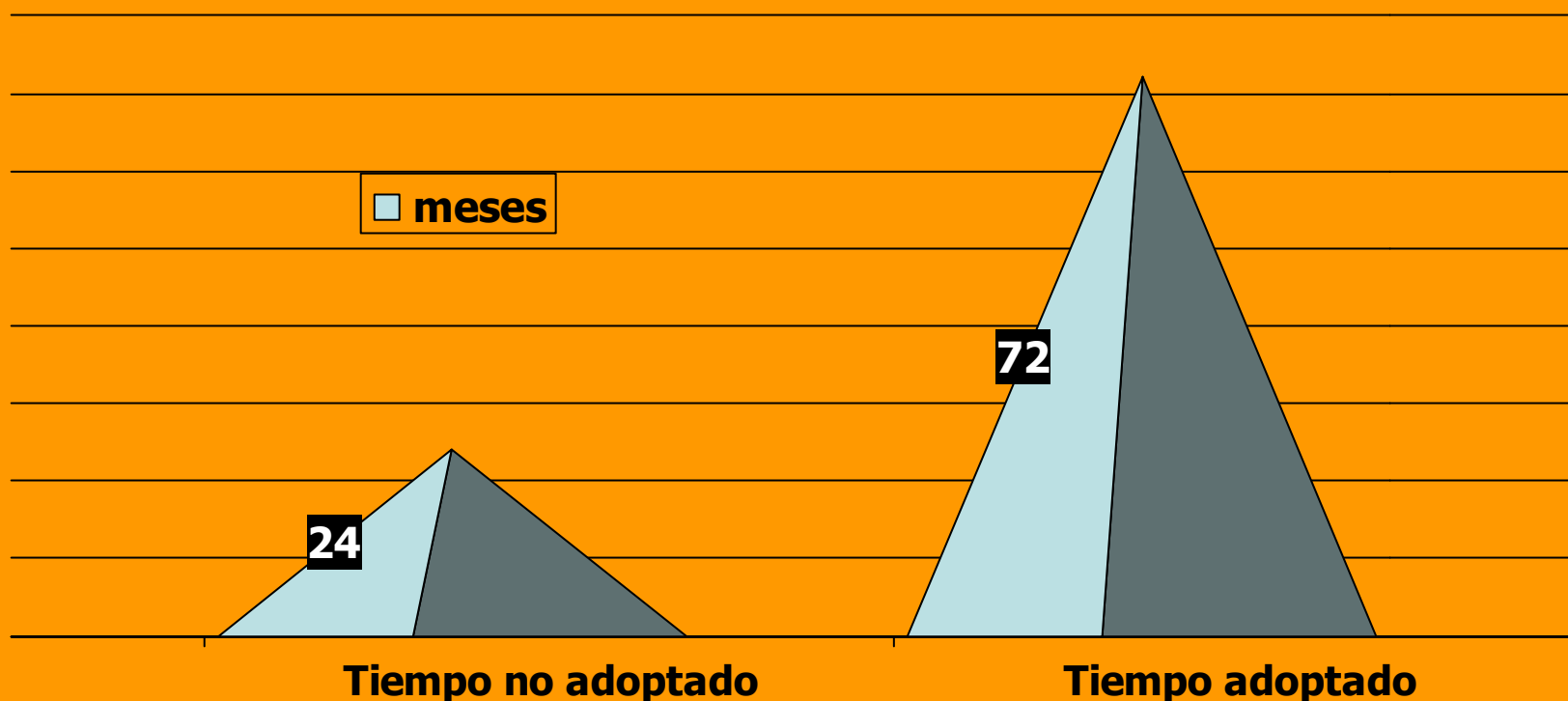

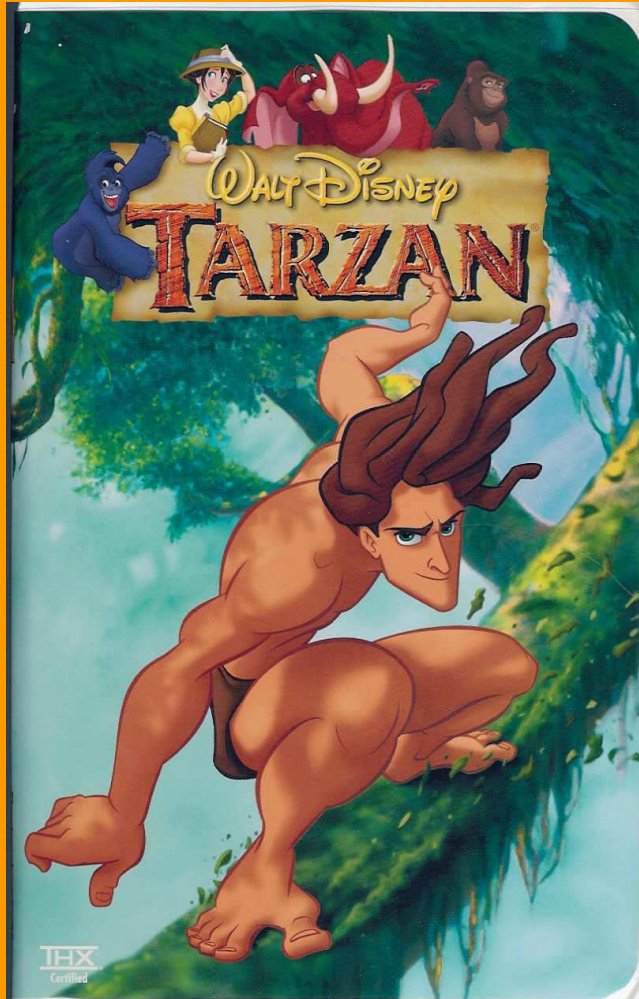

- Ver primero la película a solas y digerirla
- Preparar comentarios sobre las escenas en clave de adopción
- Ver la película con los niños
- Hacer los comentarios mientras la veis juntos
- Luego algo de cineforum

Película para adolescentes

